

Démontage/Remontage du corps de pompage de la pompe 658 (S ou D)

1- Dévisser la vis au niveau de la biellette et du basculeur.

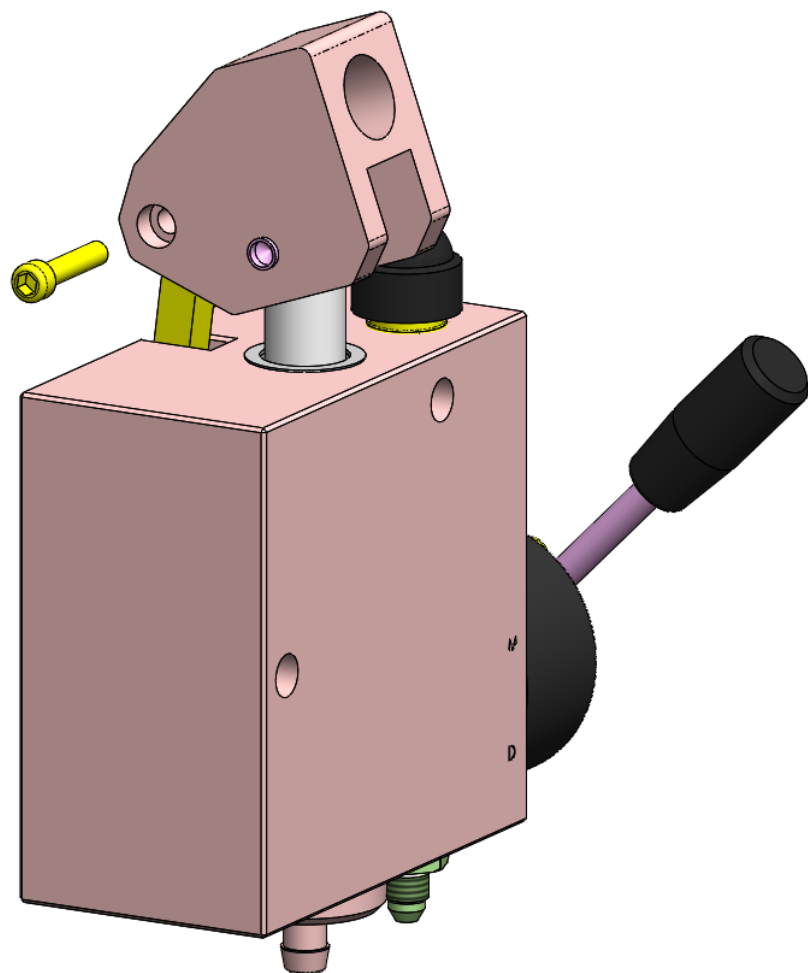

2- Extraire le basculeur et le piston Ø20 par le haut.

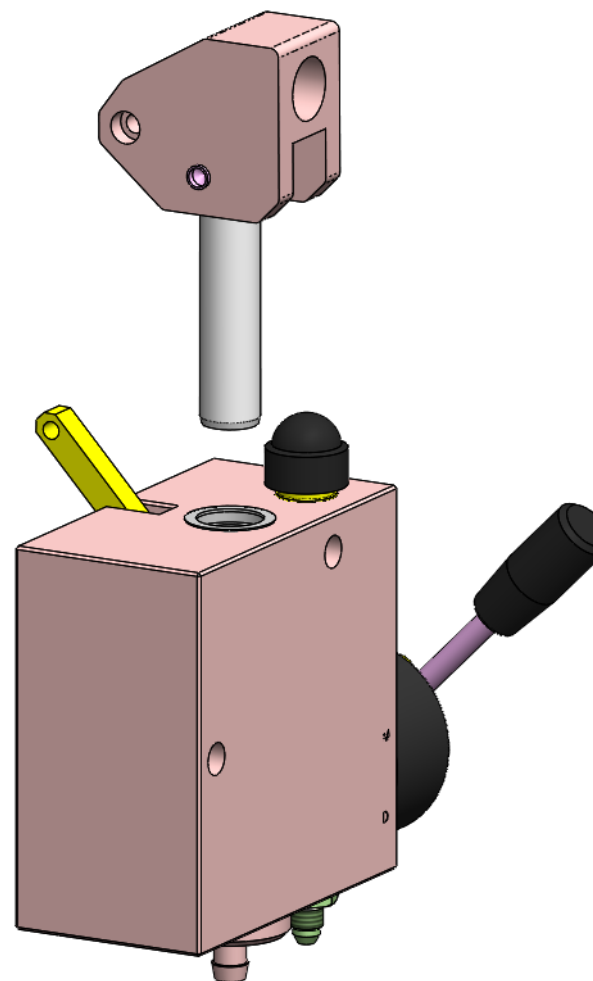

- 3- Dévisser, à l'aide d'une clé à ergots, la pièce en alu située à côté des raccords.

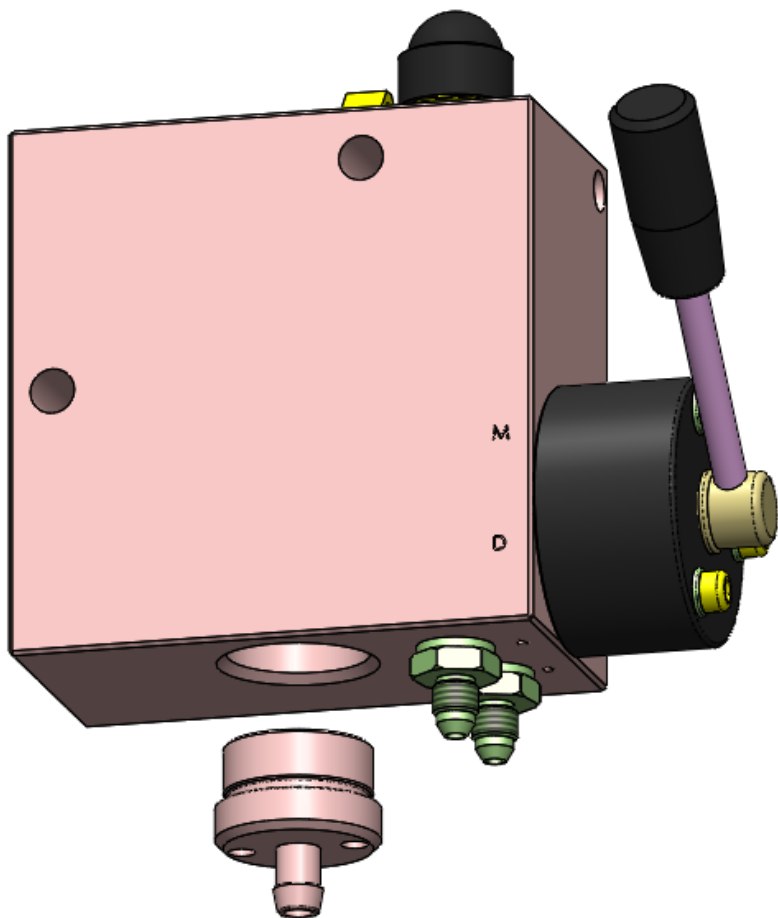

- 4- Insérer un axe en plastique plus petit que $\varnothing 20$ à l'intérieur du corps de pompage.

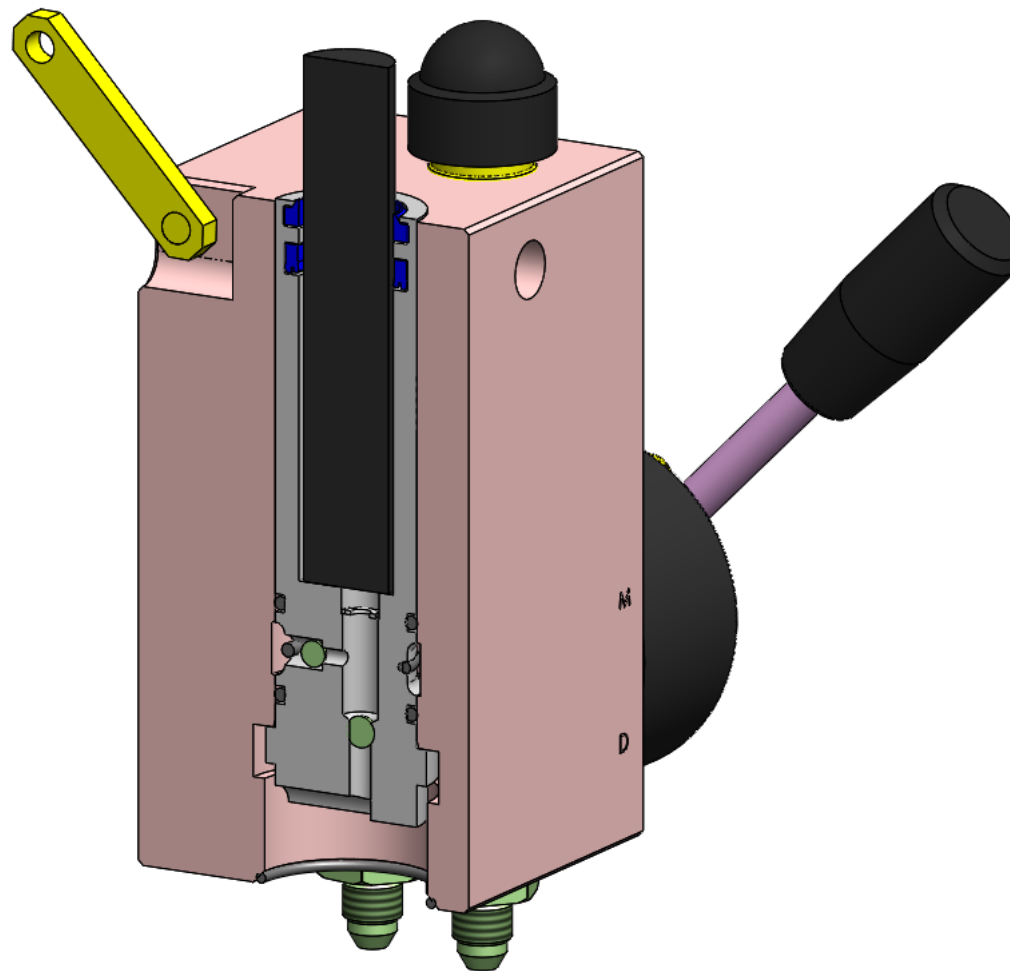

5- Taper avec une massette pour pouvoir faire glisser le corps vers le bas.

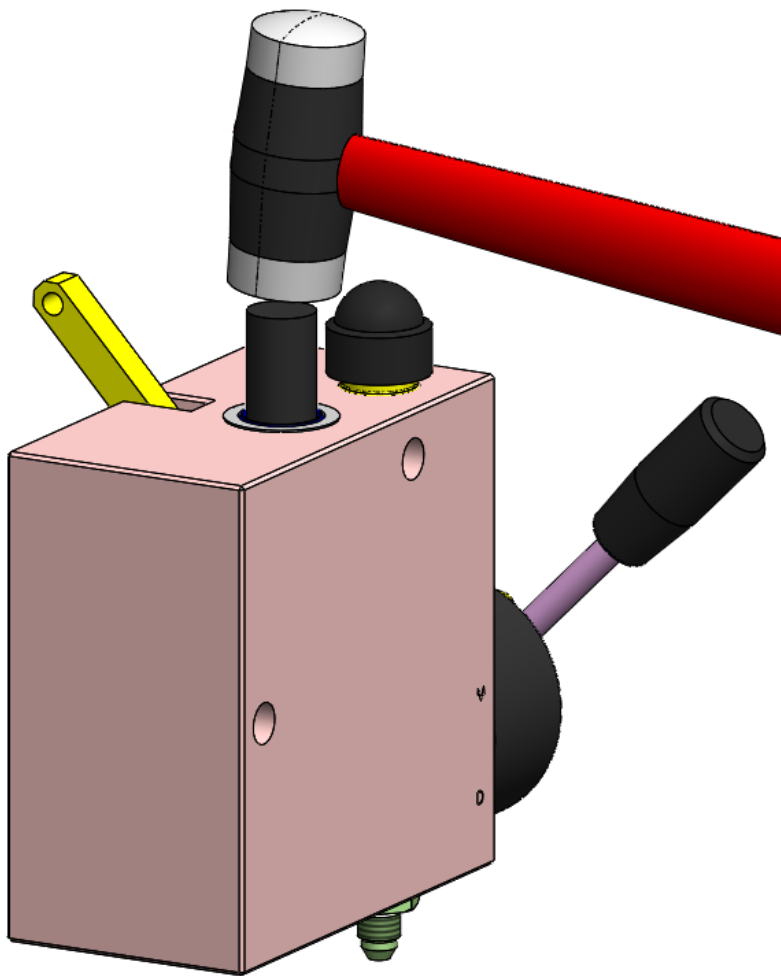

6- Retirer complètement le corps de pompe et procéder en sens inverse pour monter le corps de pompe neuf.

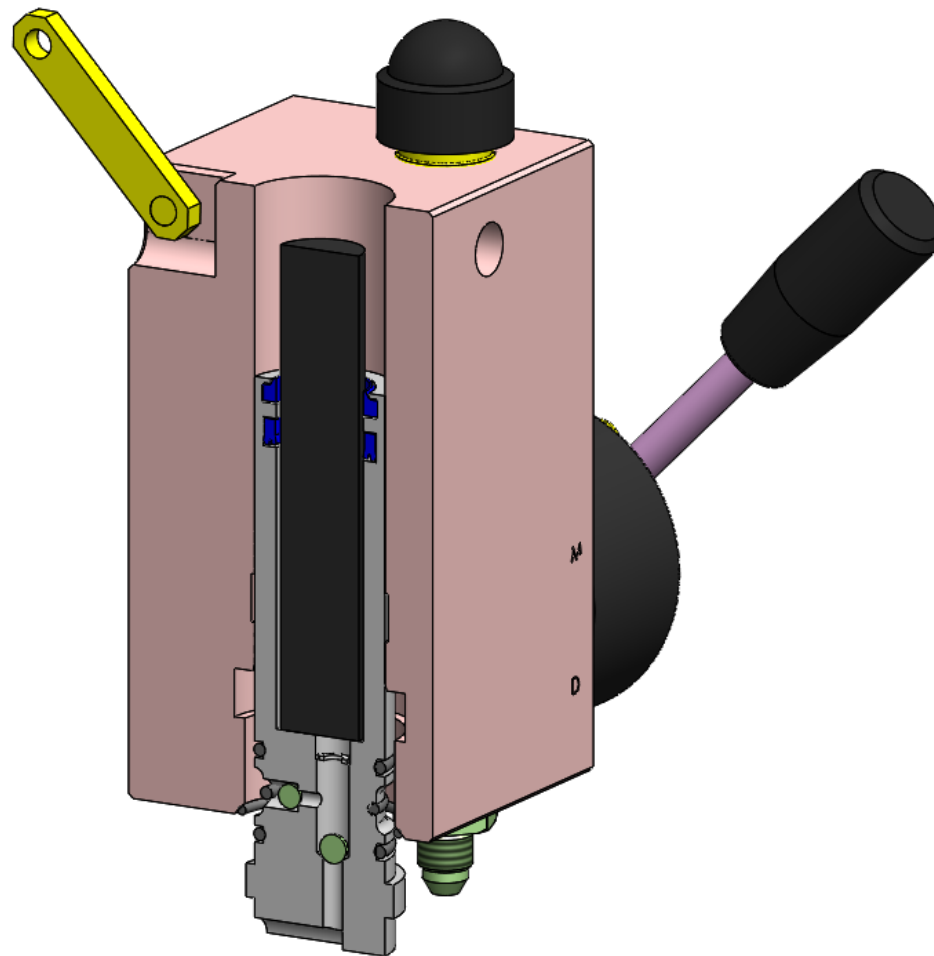

- 7- Attention toutefois, lors du remontage, de ne pas oublier le joint au niveau de la pièce en alu située à côté des raccords. Il doit se caler dans le chanfrein.

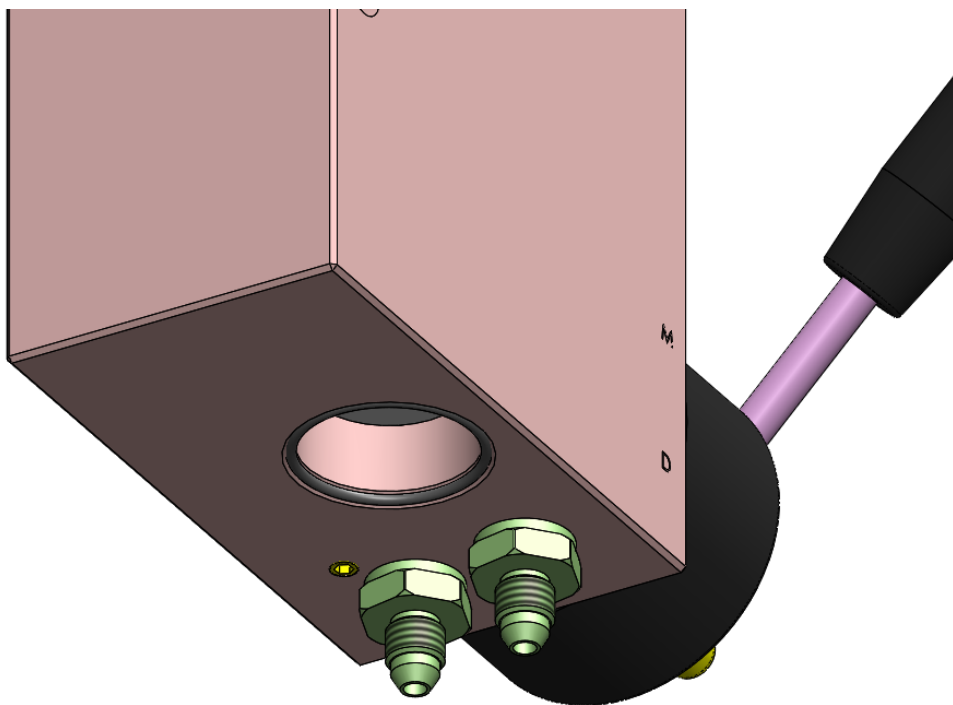

- 8- Après le changement du corps de pompage, il est nécessaire de procéder à une nouvelle purge (voir la procédure associée).